



# Wälzlager für das Personenwagengetriebe



Die EPK ist das führende Unternehmen im Bereich Entwicklung, Herstellung und Vertrieb von Wälzlagern in Russland und den GUS Staaten. Durch die Integration der fünf großen Lagerwerke bietet EPK eine breite Palette von Lagern mit dem Außendurchmesser von 20 bis 2200mm an.

Die EPK Lager werden in über 50 Länder eingesetzt.

Herstellung der Lager für die Bahnindustrie ist einer der Schwerpunkte der Strategie von EPK. EPK ist der wichtigste Hersteller der Lagerprodukte für die Russische Eisenbahn (RZD) und hat sich als einer der strategischen Lieferanten bewiesen. Außerdem deckt EPK den Hauptbedarf von allen GUS-Ländern an Eisenbahnwälzlagern.

Die Qualität der EPK-Produkte wird durch alle erforderlichen Zertifikate bestätigt und erfüllt die Anforderungen der nationalen und internationalen Standards. EPK hat ein Pilot Charge von Lagern für

das Personenwagengetriebe ZhDR-002 entwickelt. Die neuen Lagertypen wurden in Russland zum ersten Mal hergestellt und sind durchaus mit Analogprodukten vom Wettbewerb vergleichbar.

Auf Anfrage der Firma Privod-Komplektacija AG, das Personenwagengetriebe ZhDR-002 produziert, hat EPK Team drei neue Lagertypen mit originellen Konstruktionen entwickelt. Aufgrund der prinzipiell neuen Technologien, die in der Herstellung von Messingkäfigen verwendet werden, wurden die Lager unter der aktiven Beteiligung der EPK Special Product Division entwickelt.

Die neuen Lager von EPK zeichnen sich durch das optimale Preis-Leistungs-Verhältnis aus. Nach durchgeführten umfangreichen Untersuchungen entsprechen diese Lager allen Normen und Vorschriften der europäischen Eisenbahnindustrie. Die berechnete Lebensdauer der Lager für ZhDR-002 Getriebe beträgt 1 Million Kilometer.

Das  
Personenwagengetriebe  
ZhDR-002 mit den  
EPK-Wälzlagern:  
32044 MPS.P6 – 2 pcs  
NU314 MPA.63 – 2 pcs  
QJ314 MPB P6 – 1 pcs

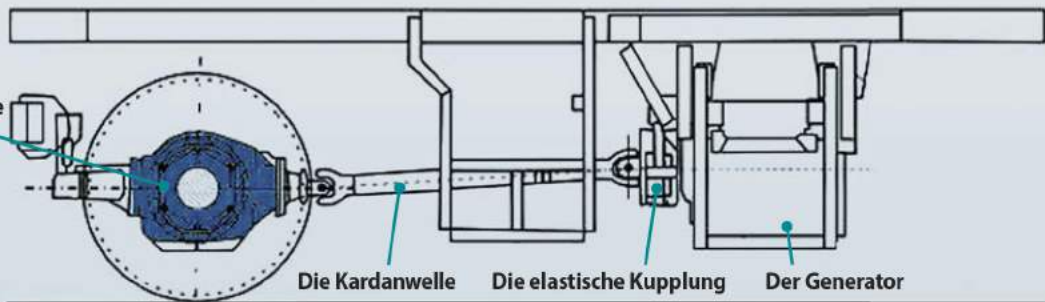

## OOO TD EPK

Geb. 62, 13, Scharikopodschipnikovskaja Str., Moskau, 115088, Russland  
Tel.: +7 495 789 74 80 Fax: +7 495 789 74 81  
tdft@epkgroup.ru www.epkgroup.ru

**EPK bietet heute folgende Wälzlager für Personenwagengetriebe an:**

### 32044 MPS.P6

**Typ:**  
Kegelrollenlager

**Einsatzbereich:**  
Hohlwelle der Personenwagengetriebe ZhDR-002 und C-8876 von beweglichem Generator WBA-32/2.

**Charakteristische Merkmale:**  
das Lager wurde nach Toleranzklasse 6 hergestellt, besitzt einen Messingmassivkäfig.



### QJ314 MPB P6

**Typ:**  
Schrägkugellager

**Einsatzbereich:**  
Ritzelwelle der Personenwagengetriebe ZhDR-002 und C-8876 von beweglichem Generator WBA-32/2.

**Charakteristische Merkmale:**  
das Lager wurde nach Toleranzklasse 6 hergestellt, besitzt einen Messingmassivkäfig.



### NU314 MPA.63

**Typ:**  
Radialrollenlager mit kurzen Zylinderrollen

**Einsatzbereich:**  
Ritzelwelle der Personenwagengetriebe ZhDR-002 und C-8876 von beweglichem Generator WBA-32/2.

**Charakteristische Merkmale:**  
das Lager wurde nach Toleranzklasse 6 hergestellt, besitzt einen mechanisch bearbeiteten nagelfreien Messingmassivkäfig

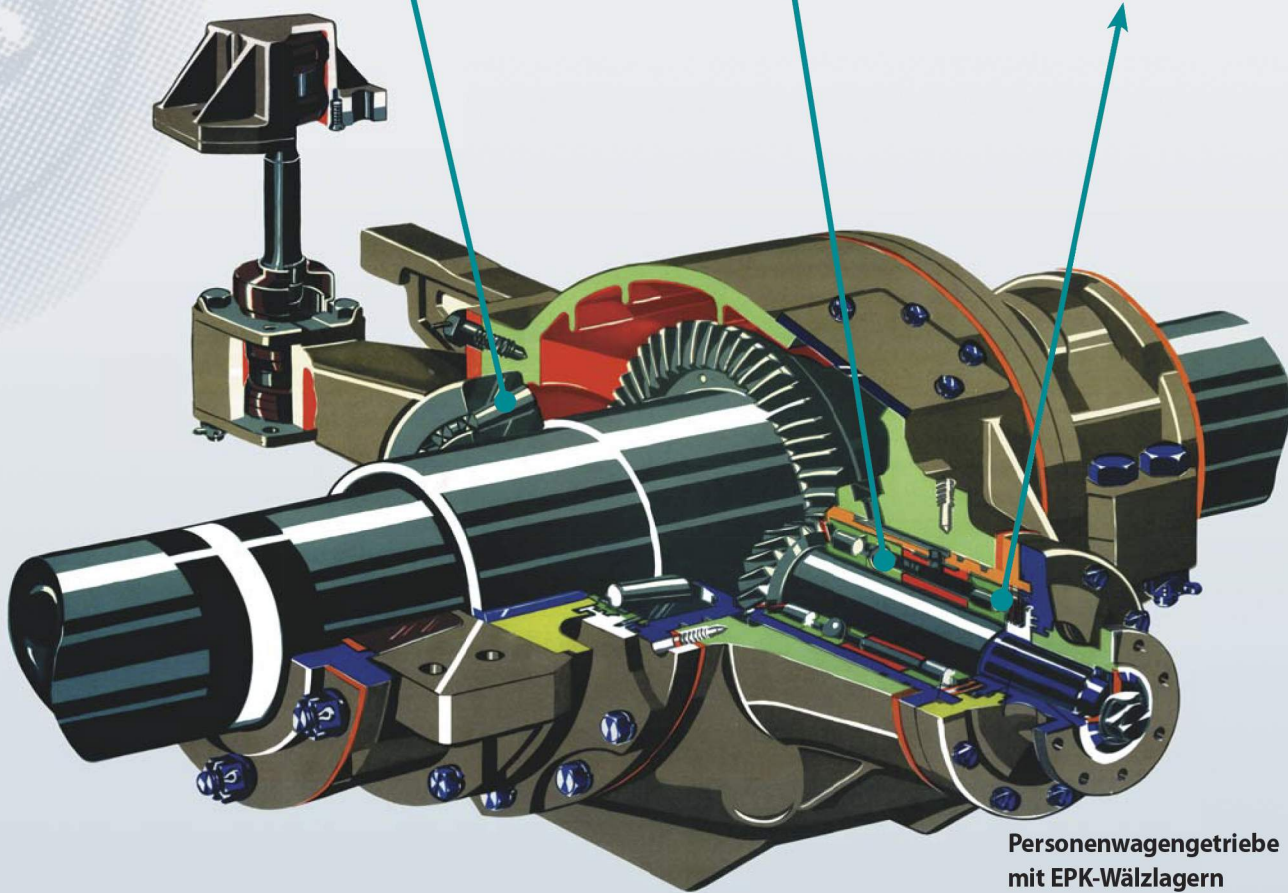

Personenwagengetriebe mit EPK-Wälzlagern

OOO TD EPK

Geb. 62, 13, Scharikopodschipnikovskaja Str., Moskau, 115088, Russland  
Tel.: +7 495 789 74 80 Fax: +7 495 789 74 81  
tdft@epkgroup.ru www.epkgroup.ru